

VYSOKOTLAKÝ STROJ

PRO RYCHLÉ A EFEKTIVNÍ ČIŠTĚNÍ A ODBLOKOVÁNÍ KANALIZACÍ A ODPADŮ

Zařízení bylo vyvinuto a vyrobeno společností *KanRo Ltd®* na základě dlouholetých zkušeností s prodejem a servisem vysokotlakých čisticích zařízení.

Je to odpověď na potřeby domácího trhu a na zpětnou vazbu od firem, které tato zařízení využívají již mnoho let.

Jedná se o nejvýkonnější vysokotlaký tryskový stroj určený pro profesionální firmy zabývající se čištěním kanalizační sítě.

TITAN 2.0 – vysokotlaký tryskový stroj lze namontovat do užitkových vozů. Všude, kam se nedostanou velká čistící auta, bude TITAN 2.0 perfektní. Velmi funkční zařízení malých rozměrů, určené pro hydrodynamické čištění sanitárních, dešťových a průmyslových potrubí o maximálním průměru do 600 mm. Může být ovládán jednou osobou, dálkovým rádiovým ovládáním.

Zařízení TITAN 2.0 je vybaveno spolehlivým vysokotlakým čerpadlem od renomovaného evropského výrobce UDOR z Itálie. Čerpadlo s keramickými plunžry, díky kterým je možné s přístrojem pracovat pomocí horké vody.

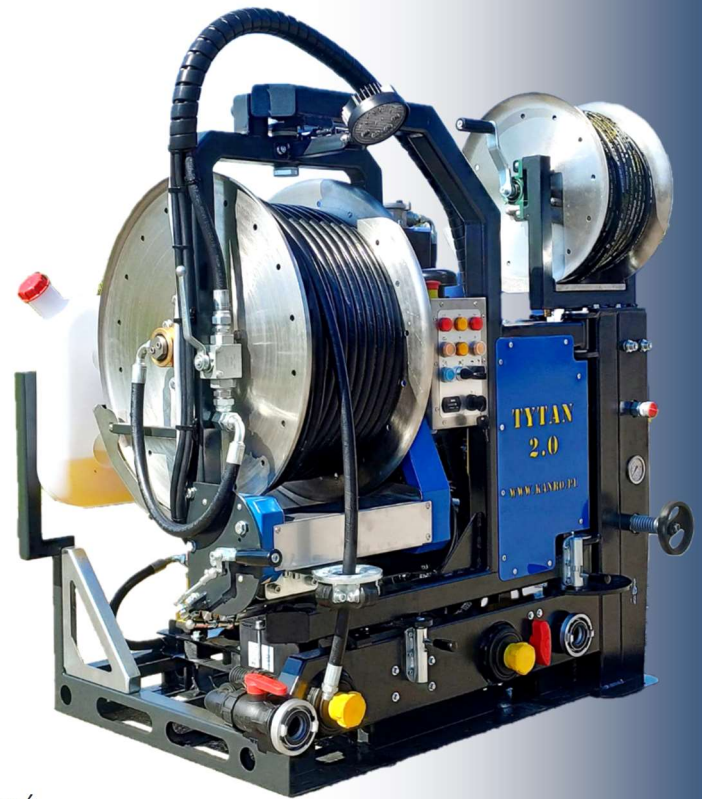

OBLASTI POUŽITÍ

- ✓ čištění kanalizační sítě
- ✓ čištění odvodnění dešťové vody
- ✓ čištění přívodu vody sítě
- ✓ čištění drenážních trubek
- ✓ tlakový čistič

SPECIFIKACE

MOTOR

dieslový motor s elektrickým startérem; motor je chlazen výměníkem s vodou z nádrže, díky čemuž dodatečně ohříváme vodu v nádrži.

ČERPADLO

UDOR triplexní plunžrové čerpadlo vybavené keramickými plunžry; regulátor tlaku a manometr

ÚČINNOST ČERPADLA

- 200 bar - pracovní tlak, 70 l/min. - průtok
- 150 bar - pracovní tlak, 100 l/min. - průtok

VODNÍ KOMORA

o objemu 800 l (volitelně 2x800 l)
vybavený přepadem vody

PANELOVÉ OVLÁDÁNÍ

ovládací panel umístěný v zařízení, bezpečnostní spínač; dálkové rádiové ovládání (volitelně)

VYSOKOTLAKOVÁ HADICE

hadice 80 m dlouhá , vnitřní průměr hadice 13/16 mm NW se spojkou 1/2 "

hadicový naviják s hydraulickým pohonem s plynulou regulací otáček v obou směrech a volnoběžnou polohou s otočným šroubením a třícestným ventilem, hadicový naviják je vybaven vedením pro rovnoměrné umístění hadice;

NAVIJÁK VYSOKOTLAKÉ HADICE

hadicový naviják je umístěn na rameni s horizontálním posuvem o 90°, s možností dodatečného otočení o 180° v horizontále

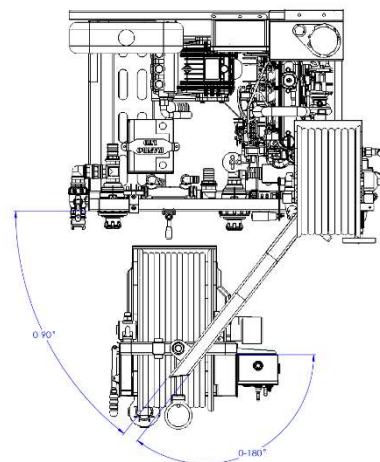

PLNICÍ HADICE

naviják s plnicí hadicí délka 50 m (standard), nebo volitelně druhá vysokotlaká hadice NW10 o délce 40 m (místo plnicí hadice)

ROZSAH APLIKACE

průměr potrubí max 600 mm

STANDARDNÍ VYBAVENÍ

- ✓ stříkáč pistolé
- ✓ digitální počítadlo hodin
- ✓ kufr trysek: standardní otevřená, standardní zaslepená, oplach "GRENADE", propichování "QUATTRO", WD-40 OIL
- ✓ ochrana proti běhu na sucho
- ✓ ochrana proti práci bez oleje
- ✓ zimní oběh
- ✓ uživatelská příručka, certifikát CE

